



#### VAZÃO

0 a 48 m<sup>3</sup>/h [ 0 a 800 litros/min ]  
EXCLUSIVA VÁLV. REGULADORA INCLUSA

#### CONEXÕES

- Sucção/Descarga: 3" BSP-F (1)
- Entrada de ar: 3/4" BSP
- Exaustão de ar: 3/4" BSP (silenciador incluso)

#### ACIONAMENTO

Ar comprimido de 0,5 a 8 Kg/cm<sup>2</sup>

#### CAPACIDADE DE SUCÇÃO

8 m.c.a. (2)

#### MÁXIMA TEMPERATURA ADMITIDA

- Buna N® (NBR) 80 °C
- Borracha Natural (NR) 70 °C
- Neoprene® (CR) 90 °C
- Nordel® (EPDM) 120 °C
- Viton® (FPM) 120 °C
- Teflon® (PTFE) 100 °C
- Santoprene® 105 °C
- Hytrel® 120 °C

#### MÁXIMO TAMANHO DE SÓLIDOS

10 mm

#### ACABAMENTO EXTERNO

esmalte sintético Laranja(3)



# INDESUR

BOMBAS PNEUMÁTICAS DE DUPLO DIAFRAGMA

## Modelo D75

3 polegadas  
800 litros/min  
consumo regulável (\*)



## SÉRIE METÁLICA



# SÉRIE METÁLICA / MODELO D75

www.capuaequipamentos.com.br

## Dimensões

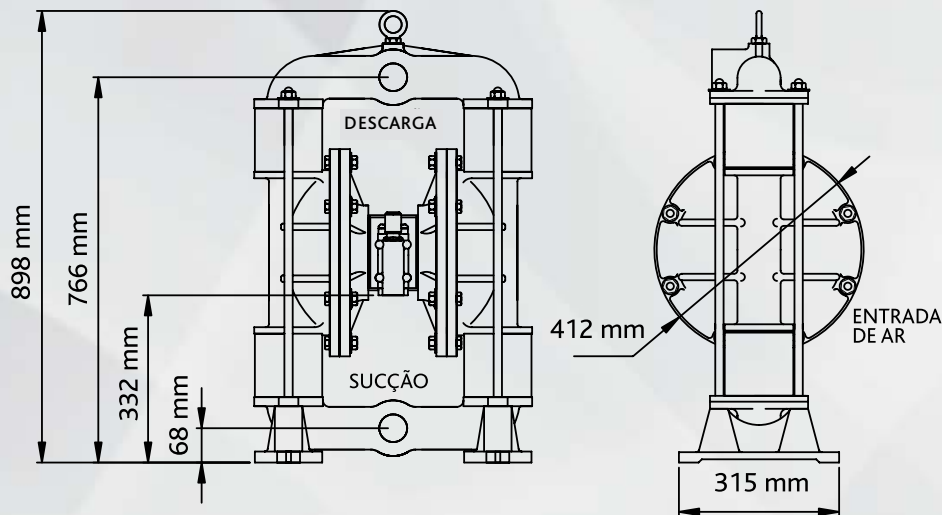

## Rendimento



## Materiais

Partes secas	Carcaça / Peso de equipamento	Diafragmas e válvulas
Alumínio	Alumínio / 56 Kg Ferro fundido / 146 Kg CF8 (AISI 304) / 146 Kg CF8M (AISI 316) / 146 Kg	Buna N® (NBR) Borracha Natural (NR) Neoprene® (CR) Nordel® (EPDM) Viton® (FPM) Teflon® (PTFE) (4) Santoprene® Hytrel®

- (1) conexões com flange sobre pedido
- (2) bomba afogada, diafragmas de borracha
- (3) outras terminações sobre pedido.
- (4) só válvulas

### CAPUA EQUIPAMENTOS

Estrada Municipal Manoel Gerez Navarro - Lado esquerdo sentido centro  
Bairro Soares - Jarinu/SP - CEP: 13240-000  
Tel.: (011) 4017-5640 ou (011) 4017-5643 | whatsapp(11) 97164-9396  
E-mail: vendas@capuaequipamentos.com.br

INDESUR ARGENTINA S.A

