



INDESUR ARGENTINA

BOMBAS NEUMATICAS A DOBLE DIAFRAGMA

LINEA INOXIDABLE
MODELOS D25 - D50 - D50 H - D75
consumo regulable (*)

PARA ALIMENTOS, BEBIDAS Y COSMETICOS



CARACTERISTICAS

Caudal y presión regulables hasta 48 m³/h y 8 bar
Carcaza de AISI 316 certificado
Elastómeros aptos para contacto con alimentos
Partes secas con recubrimiento e-nickel sanitario
Variedad de conexiones disponibles
Diseño de desarme simplificado

VENTAJAS

Autocebante y portátil
Puede trabajar en seco
Bombea productos viscosos y sólidos en suspensión
No incorpora oxígeno
No emulsiona ni agita
No genera calor

APLICACIONES

Jugos y concentrados
Jarabes
Vino
Aceites
Mermeladas y gelatinas
Salmuera
Puré de tomates
Alcoholes
Geles y cremas
Perfumes
Colorantes y aditivos



EQUIPOS ESPECIALES

(*) BOMBAS EQUIPADAS CON LA EXCLUSIVA VALVULA INDESUR
PARA REGULACION DE CAUDAL Y CONSUMO DE AIRE.

MODELO D25

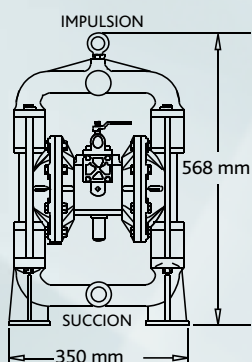

- Caudal: 0 a 8 m³/h
- Conexiones: 1 pulgada
- Peso: 29,6 Kg

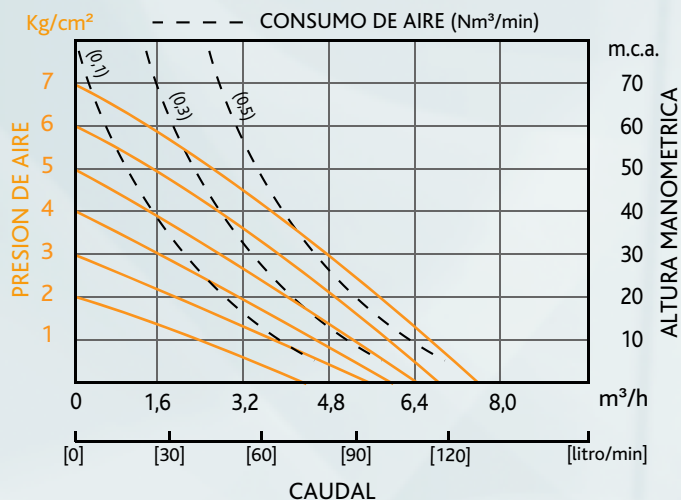

MODELOS D50 D50 H

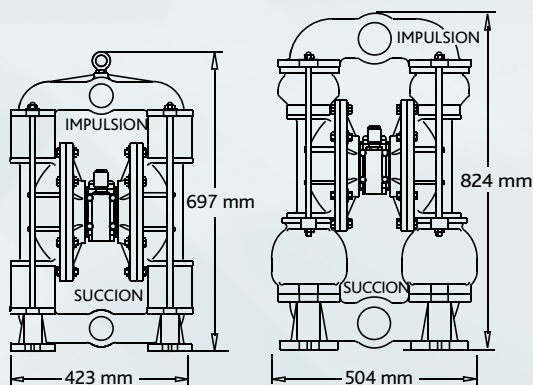

- Caudal: 0 a 32 m³/h
- Conexiones: 2 pulgadas y 3 pulgadas
- Peso: 67 Kg y 134 Kg

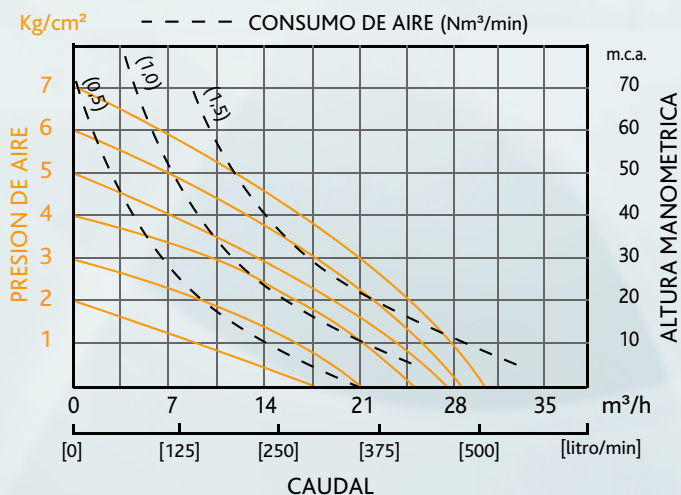

MODELO D75

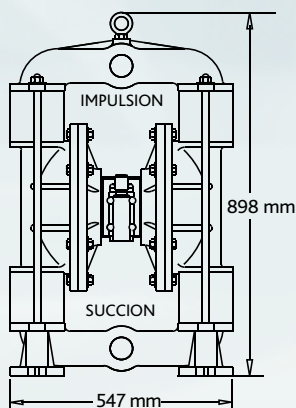

- Caudal: 0 a 48 m³/h
- Conexiones: 3 pulgadas
- Peso: 146 Kg

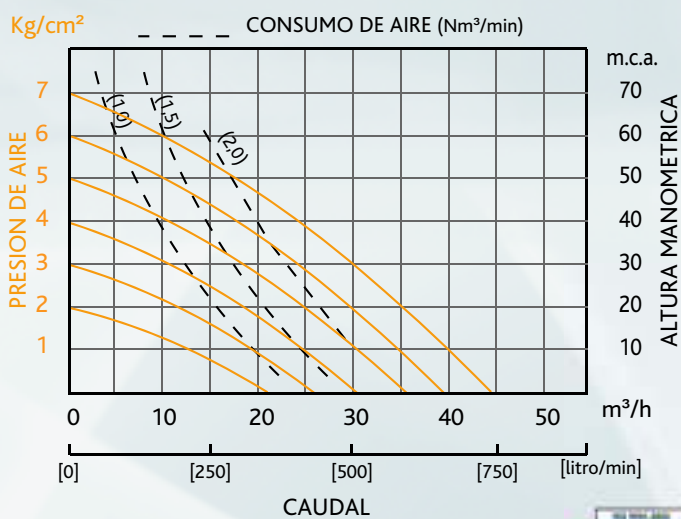

www.bombasindesur.com.ar

Dimensiones y rendimiento

